

LA FIDAY



LE MOT DU MOIS

Par Bertrand,
Responsable QHSE et développement

Que de défis encore relevés en cette année 2024 par toutes les forces vives de Fiday Gestion !

La conjoncture nationale et internationale a demandé à tous de faire des efforts colossaux pour maintenir notre entreprise sur les bons rails. Les équipes ont su faire face aux changements tant managériaux qu'organisationnels et les résultats financiers encourageants de l'entreprise doivent tous nous rassurer sur l'avenir et le devenir de Fiday Gestion.

2025 va être le pont avec le futur Fiday grâce à nos prochains investissements qui vont être décidés sur nos engagements environnementaux avec la décarbonation de notre production et l'amélioration de notre productivité jusqu'en 2030.

Fort de l'accompagnement de nos actionnaires et de nos clients, nous avons toutes les cartes en mains pour réussir les prochains défis.

Les challenges de 2025 vont construire de belles fondations et assoir Fiday solidement pour les prochaines années. Tout le comité de Direction se joint à moi pour vous souhaiter à vous et à vos proches une excellente année 2025 avec santé et réussite.

Merci à vous tous pour le travail et l'énergie fournie chaque jour.

CE QUE VOUS ALLEZ
DÉCOUVRIR DANS
LA FIDAY N° 38

- Adapter
- Efficacité
- Synergie
- Action

SÉCURITÉ

Allô le 111?

Notre numéro d'urgence interne, le 111, fait appel à l'ensemble des SST (Sauveteur Secouriste du Travail) du site et doit être utilisé en priorité lorsque vous faites face à un accident du travail. Pour rappel, tout SST est capable de prendre en charge une victime, la secourir et faire appel aux secours.



**N'hésitez pas à rejoindre la Team des casquettes/casques verts!
Plus on est de SST, plus nous interviendrons rapidement!**

Le picto du mois !



Avertissement général:

Ce pictogramme nous informe que nous sommes en présence d'un danger.

ENVIRONNEMENT



Passer du Coke à l'âne !

La principale source des émissions de CO2 de Fiday Gestion est le coke, représentant à lui seul environ 90% des émissions du site !

Nous avons donc réalisé des essais pour intégrer du biochar, lui étant d'origine non-fossile, dans notre processus en passant par le biais de nos briquettes de copeaux !

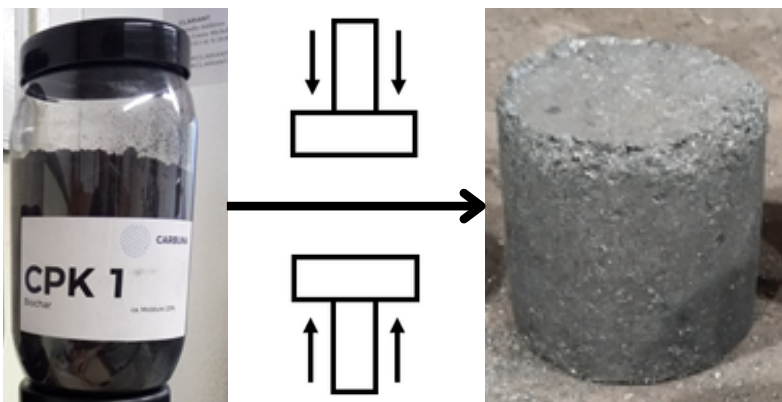

Nous avons pu obtenir des briquettes avec 25% de biochar qui ne demandent qu'à être testées au cubilot.

COMMERCIAL

Des validations PPAP en série

Ces dernières semaines, plusieurs projets majeurs ont franchi une étape décisive avec la validation de leurs pièces dans le cadre du processus PPAP :

le End Cover chez Volvo CE et les volants moteur sans pré-usinage chez Daimler Truck.

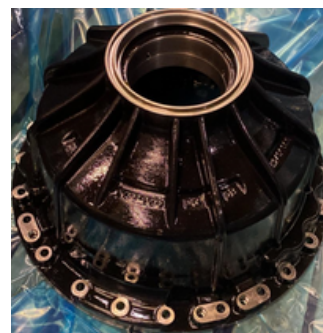

Ces validations sont le fruit d'un effort collectif exceptionnel et ce résultat a été atteint grâce à l'engagement sans faille de nos équipes.

Un grand bravo à toutes et à tous pour ce travail remarquable !

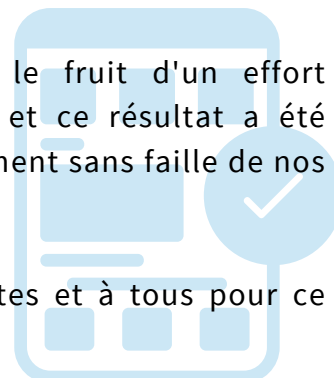

LOST FOAM / QUALITE

« Suivre pour comprendre, analyser pour innover ! »

Nous avons suivi 120 pièces de référence Z2 afin de collecter des données sur notre process de production.

Ce travail, clé pour comprendre les interactions entre différents paramètres, nous permettra d'identifier des axes d'amélioration et de standardiser nos pratiques.

Cette démarche contribue à renforcer l'efficacité et la qualité de notre process.

Ref : 60032

ESSAI :

SUIVI PRODUCTION

Fiche essai n° : 2024-04



Quand un essai se déploie du Papier au Terrain

INDUSTRIALISATION

Mise au point nouveau volant moteur

Félicitations aux équipes pour cette nouvelle validation pour un volume de 10000 volant moteur 30402 pour 2025

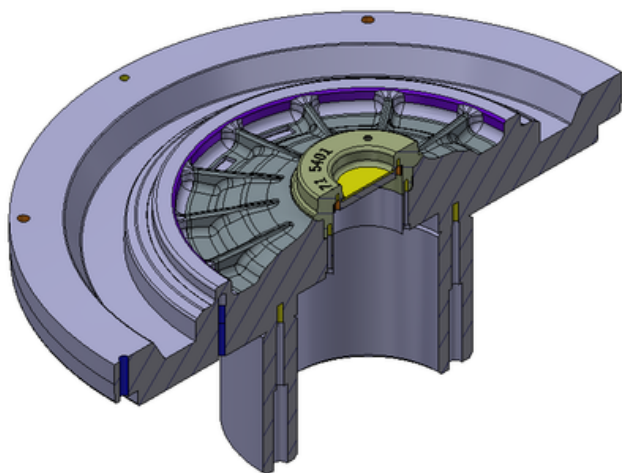

Vue en coupe du modèle inférieur 30402

USINAGE

Adaptation mandrin



Une belle réalisation "100% MADE IN FIDAY"



Adaptation mandrin / outillage tourelle et remise en eau de la DN2 pour optimiser l'usinage des tambours.

Merci aux équipes maintenance et méthode pour leurs implications sur cette amélioration.

LOGISTIQUE Expérience et rigueur au service de nos clients !

Nous sommes ravis d'accueillir Ludovic dans notre équipe logistique, après quelques semaines de formation, il est à présent opérationnel pour relever nos défis logistiques.

Fort d'une expérience dans le transport, il perfectionnera le suivi et l'acheminement de nos pièces pour l'ensemble de nos clients en France, en Europe et dans le monde entier.



FONDERIE Acquisition d'une lingotière

Afin de sécuriser la production au cubilot et d'éviter le lingotage manuel, nous avons fait l'acquisition d'une lingotière automatisée.

Elle nous permettra de consommer le surplus de fonte en produisant, à une cadence de 12 tonnes par heure, des lingots de 50x12x5cms et de 20kgs.

L'installation est pilotée par notre service Travaux Neufs pour une mise en service dans les prochains mois.

Une acquisition supplémentaire pour sécuriser et pérenniser notre process et notre outil de travail !



RESSOURCES HUMAINES Fiday présent au Salon de la prévention !

Cette année, le Salon mettait l'accent sur plusieurs thématiques cruciales, visant à renforcer la sécurité et à améliorer la qualité de vie au travail :

Prévention et sécurité : les meilleures pratiques pour garantir un environnement de travail sain et sécurisé.

Bien-être des dirigeants et salariés : les stratégies de gestion du stress et de la charge mentale, ainsi que des initiatives favorisant le bien-être au travail.

Sûreté et sécurité des biens : protégez vos actifs et assurez la sécurité de vos installations.

Cybersécurité et sécurité des données : informez vous sur les menaces numériques actuelles et les solutions pour protéger vos données sensibles.

Environnement et sécurité juridique : abordez les enjeux environnementaux et réglementaires liés à la sécurité au travail.



Zoé et Mathilde



Angélique et Inès